

ADDENDA FIXATION DES GUIDONS MOBILES

Suivez ces directives pour fixer les guidons mobiles de votre PRO3700. Ces directives remplacent celles que l'on retrouve à l'étape 2 de la page 6 du Guide d'assemblage PRO 3700.

Quincaillerie nécessaire :

Utilisez les éléments du sac de quincaillerie du PRO3700 pour fixer les guidons mobiles.

Étape d'assemblage 2 :

Fixez les guidons mobiles — *les guidons mobiles sont étiquetés gauche et droite.*

- Glissez le support de fixation à la base du guidon mobile sur le culbuteur.
- Placez la rondelle de sécurité (O) sur l'écrou (K), puis insérez dans le trou supérieur du support de fixation du guidon mobile. Insérez le second écrou (K) avec une rondelle (O) dans le trou inférieur.
- Enfilez partiellement les écrous supérieurs et inférieurs dans la plaque fileté (P), puis **resserrez les écrous supérieurs et inférieurs à 30-35 pi-lb.**
- Branchez soigneusement les câbles de fréquence cardiaque et des boutons de la base du guidon aux câbles correspondants à proximité du culbuteur. **Tirez doucement sur les deux câbles pour vérifier qu'ils sont bien branchés.**
- Déplacez les pédales afin de vérifier que le lien des pédales ne touche pas aux câbles.
- Répétez pour le second guidon mobile.

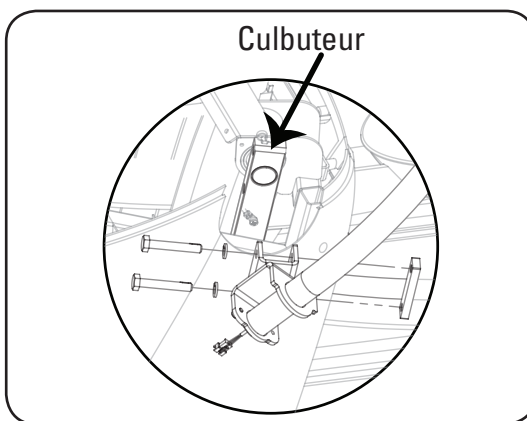
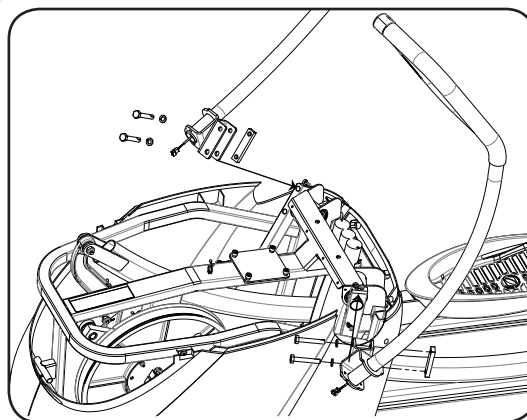
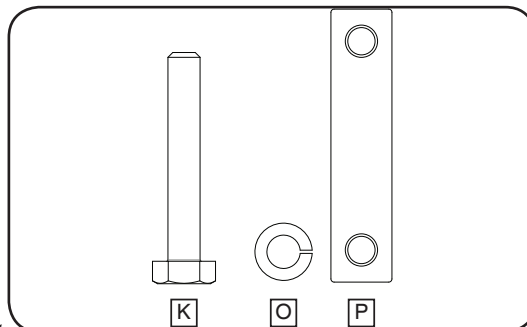

Questions?

Si vous avez des questions concernant cet assemblage, veuillez communiquer avec un spécialiste du service à la clientèle Octane Fitness au 1 (888) OCTANE4 ou (763) 757-2662, poste 1.

www.octanefitness.com

www.youtube.com/user/octanefitness



Find us on

Facebook

www.facebook.com/Octanefitness